

零件图

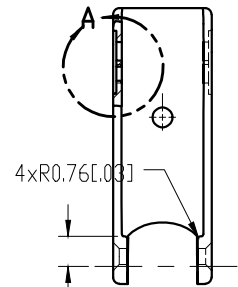
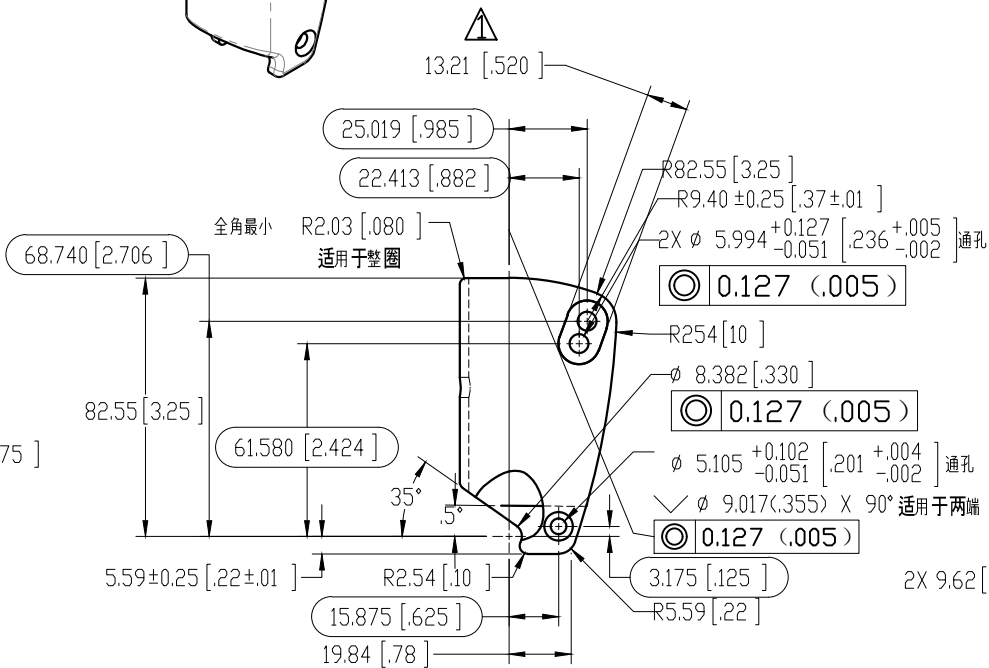
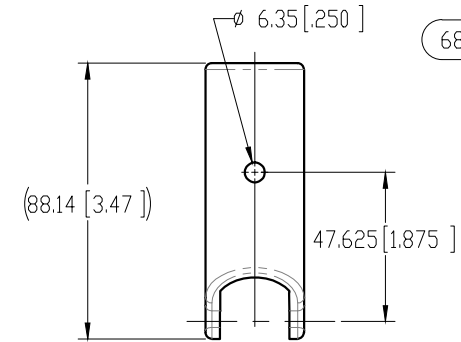
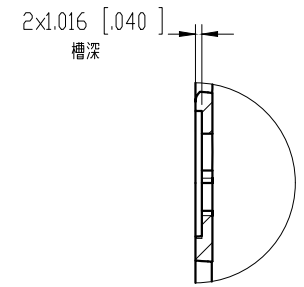
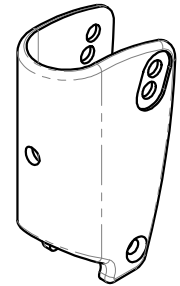
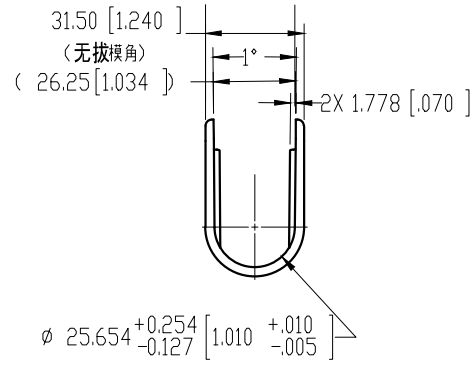

- 技术说明:
- 1、去除飞边, 毛刺及锐角。振抛亦可;
 - 2、所有适用表面表面拔模角度不超过1°;
 - 3、浇口痕迹需磨平至 $\pm 0.127 (.005)$;
 - 4、顶针痕迹需磨平至 $\pm 0.127 (.005)$ 且不能有锐角;
 - 5、未在图中表明的尺寸需参看CAD图档;
 - 6、主要检测尺寸已在图中圈出
 - 7、客人图号: 01894-4
 - 8、表面电泳黑色

圆形沉孔		A0	腰形沉孔		A1	2015-6-8		艾科斯(厦门)精密机械有限公司			
标记	变更前	旧版	变更后	新版	日期						
制图	签名		日期	单位	MM	品名	靠背盖板		图号		版本
校对	NAME		DATE	UNIT		TITLE			1X0101150301		REV
批准			2015.6.8	材质	5#锌合金	DWG. NO.					A1
APPROVED				MATERIAL	未注公差	SCALE	1:1	重量	g	页数	1/1
					0-5: ± 0.1 ; 5-15: ± 0.15 15-30: ± 0.3 ; >30: ± 0.5 角度: $\pm 1^\circ$; 折弯: $\pm 2^\circ$						